

包装形態詳細

テーピング

リール形状・寸法

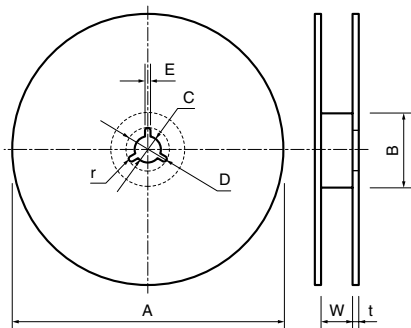

単位: mm

製品系列・形態	寸法	A	B	C	D	E	W	t	r
RC, KC VC, VH XC	11, 20, 30, 40	178±2	50以上	13.0 ±0.5	21.0 ±0.8	2.0±0.5	9.0±0.3	2.5±0.5	0.5
	63, 69						13.0±0.3	2.5±0.5	
	70, 80						13.0±0.3	2.5±0.5	
KS VS RS	70	329±2	50以上	13.0 ±0.5	21.0 ±0.8	2.5±0.5	13.5±1.5	2.5±0.5	0.5
	80						17.5±1.5	2.5±0.5	

■Features

●800, 1000, 1500個リール用プラスチックキャリアテープ (70, 80サイズ)

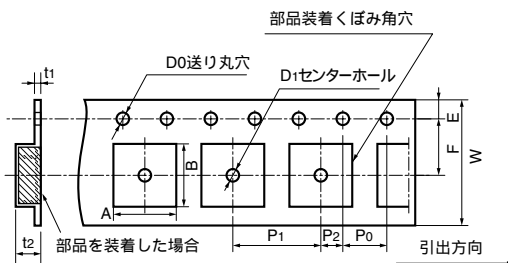

単位: mm

製品系列・形態	寸法	A	B	W	F	E	P1	P2	P0	D0	D1	t1	t2
RC KC VC VH	70	3.6 ±0.2	4.9 ±0.2	12.0 ±0.2	5.50 ±0.05	1.75 ±0.1	8.0 ±0.1	2.0 ±0.05	4.0 ±0.1	1.5 +0.1 -0	1.5 以上	0.6 以下	3.0以下
	80	5.4 ±0.2	6.1 ±0.2								1.15 ±0.05	0.40 ±0.05	5.6 ±0.1
XC	63	3.1 ±0.3	6.2 ±0.2	12.0 ±0.1	5.5 ±0.1	1.75 ±0.1	8.0 ±0.1	2.0 ±0.1	4.0 ±0.1	1.5 +0.1 -0	1.15 ±0.05	0.40 ±0.05	2.7以下
KS VS RS	70	3.9 ±0.1	5.6 ±0.1								1.15 ±0.05	0.40 ±0.05	5.6 ±0.1
	80	5.75 ±0.1	7.05 ±0.1	16.0 ±0.2	7.5 ±0.1	1.15 ±0.05	6.55 ±0.1						

テープ寸法

●4,000個リール用紙キャリアテープ (11, 20サイズ)

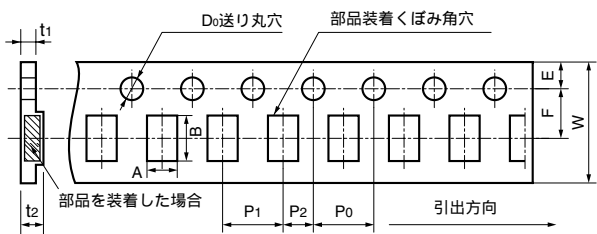

単位: mm

製品系列・形態	寸法	A	B	W	F	E	P1	P2	P0	D0	t1	t2
KC	11	1.1 ±0.2	1.9 ±0.2	8.0 ±0.3	3.50 ±0.05	1.75 ±0.1	4.0 ±0.1	2.0 ±0.05	4.0 ±0.1	1.5 +0.1 -0	1.0 以下	1.1 以下
	20	1.62 ±0.2	2.3 ±0.2									

●2,000個リール用プラスチックキャリアテープ (20, 30サイズの一部分と40サイズ)

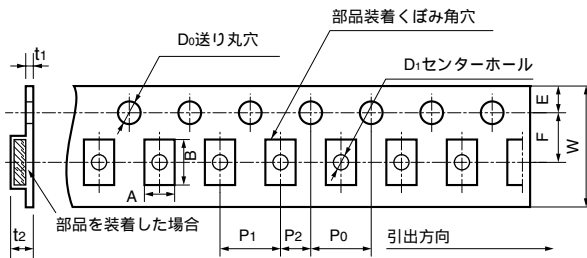

単位: mm

製品系列・形態	寸法	A	B	W	F	E	P1	P2	P0	D0	D1	t1	t2
RC KC VC	20	1.45 ±0.2	2.3 ±0.2	8.0 ±0.2	3.50 ±0.05	1.75 ±0.1	4.0 ±0.1	2.0 ±0.05	4.0 ±0.1	1.5 +0.1 -0	1.15 ±0.05	0.6 以下	2.0 以下
	30	2.0 ±0.2	3.6 ±0.2										
	40	2.9 ±0.2	3.6 ±0.2										

VH, XC シリーズのテーピング

リール形状・寸法

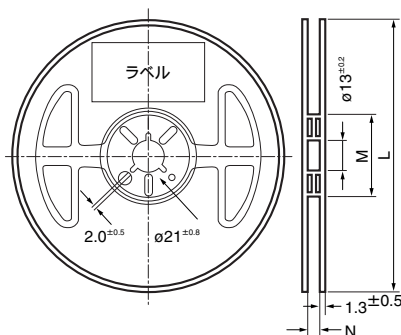

テープ寸法

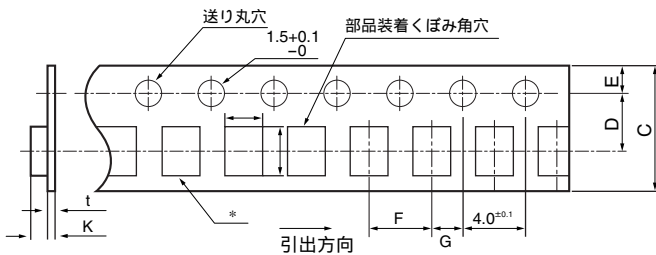

単位: mm

寸法記号	A ±0.1	B ±0.1	C ±0.1	D ±0.1	E ±0.1	F ±0.1	G ±0.1	K MAX	t MAX	L 0 -3	M +1 0	N +0.3	標準組包数量(個/リール)
35	1.7	3.7	8.0	3.5	1.75	4.0	2.0	2.5	0.3	180	60	9	2000
38	3.1	3.8	8.0	3.5	1.75	4.0	2.0	2.5	0.3	180	60	9	
44	2.25	4.95	12.0	5.65	1.75	4.0	2.0	2.5	0.3	180	60	9	
47	3.6	4.9	12.0	5.5	1.75	8.0	2.0	2.5	0.3	180	60	13	T≤2.2 / 1000 T>2.2 / 700